

CRITERIOS A EFECTOS DE COMPUTO DE ZONAS VERDES.

ZONA VERDE 1 - JARDIN	5.892,84 M2.
ZONA VERDE 2 - JUEGOS Y RECREO	2.386,52 M2.
ZONA VERDE 3 - JARDIN	1.490,62 M2.
ZONA VERDE 4 - AREA DE JUEGO	1.213,46 M2.
ZONA VERDE 5 - AREA DE JUEGO	816,70 M2.
TOTAL	11.800,14 M2.

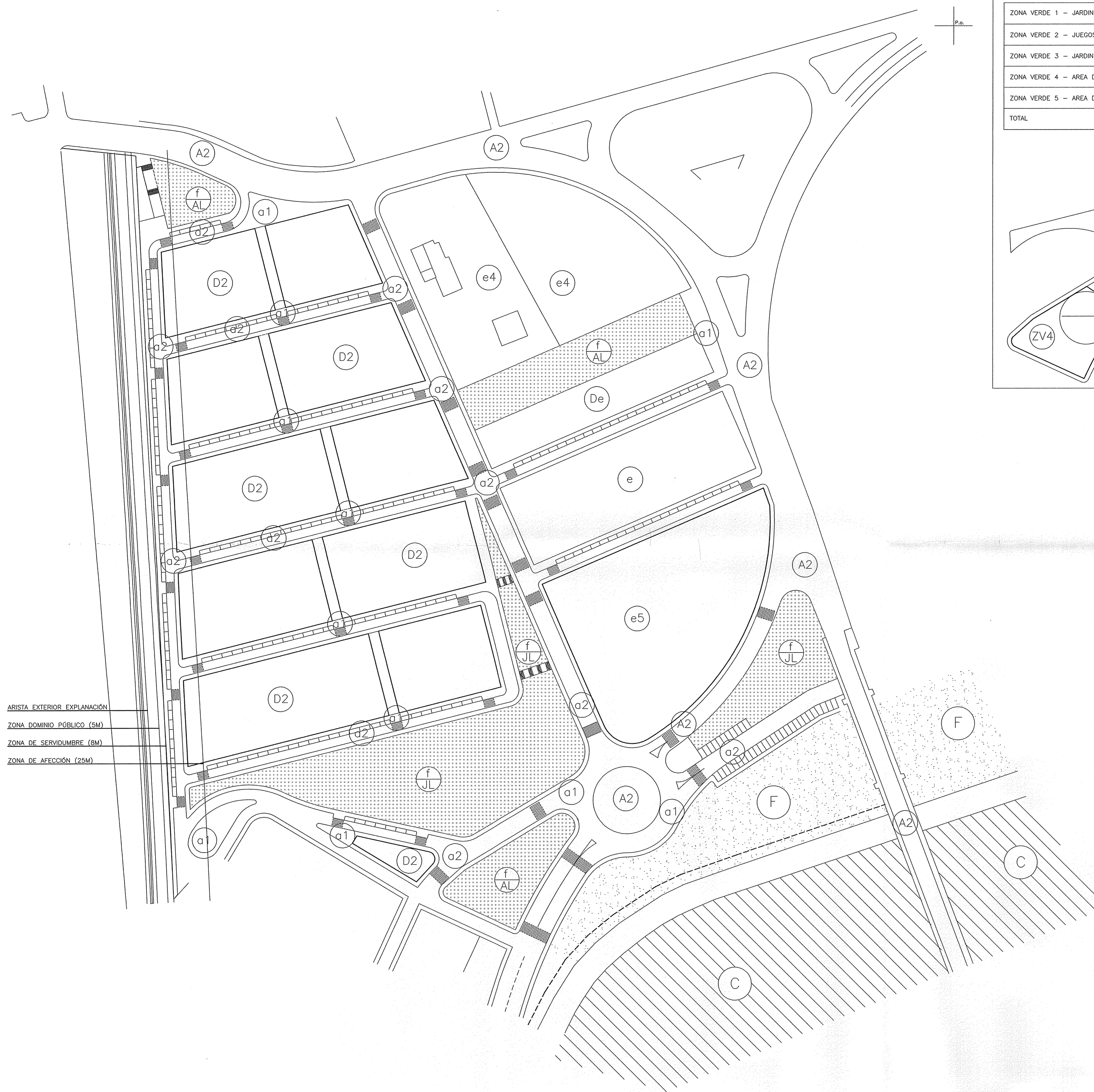
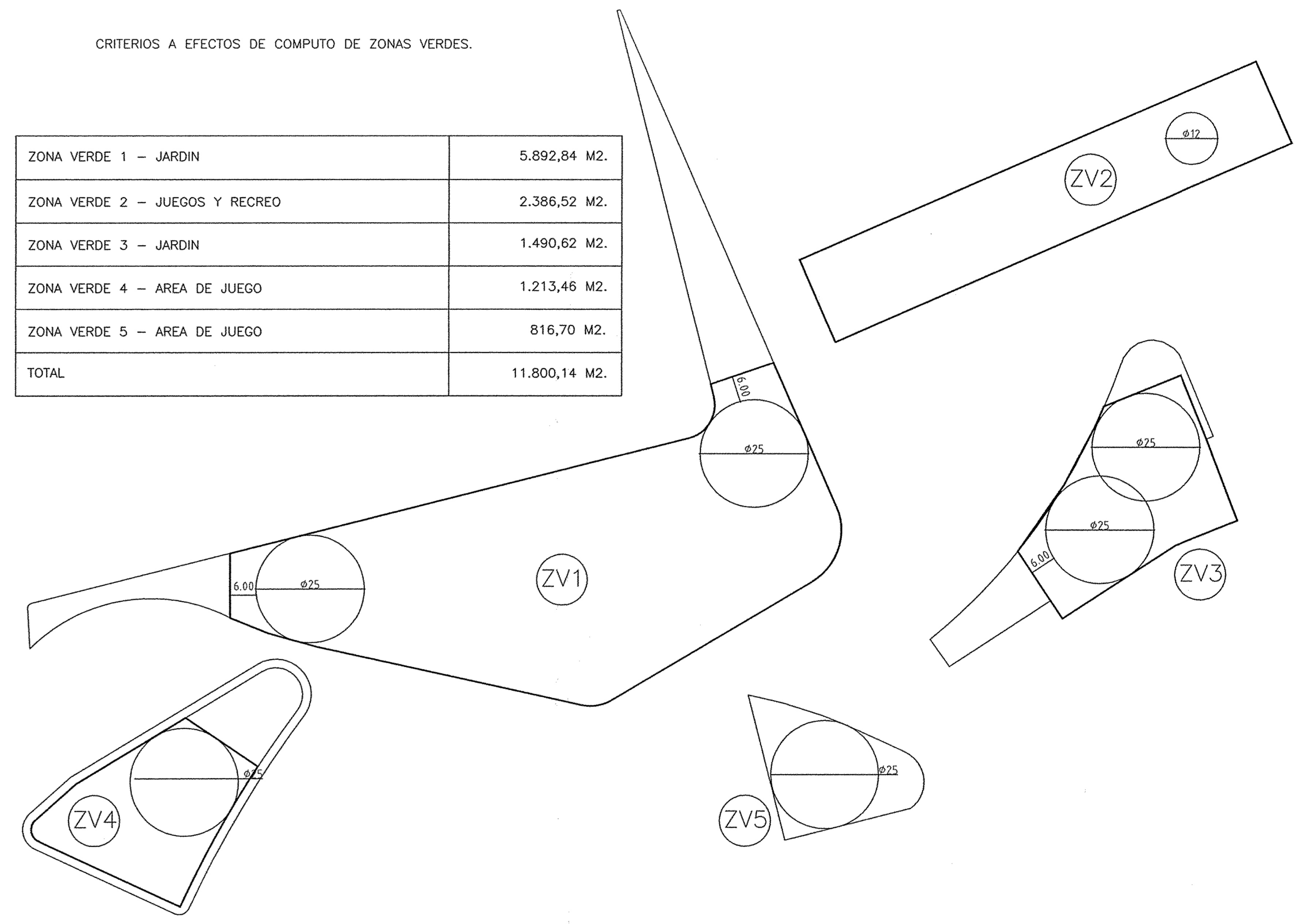

ARISTA EXTERIOR EXPLANACIÓN
 ZONA DOMINIO PÚBLICO (5M)
 ZONA DE SERVIDUMBRE (8M)
 ZONA DE AFECCIÓN (25M)

De	SUELO EQUIPAMIENTO PRIVADO
D2	SUELO DE USO RESIDENCIAL BLOQUE VIVIENDA PLURIFAMILIAR
C	AREAS DE PROTECCION Y SEVIDUMBRE
F	PARQUES Y JARDINES URBANOS (ESTRUCTURAL)
f AL	PARQUES Y JARDINES URBANOS PLAN PARCIAL
a1	VIALIDAD PEATONAL
A2	VIALIDAD RODADA (ESTRUCTURAL)
a2	VIALIDAD RODADA
e4	SUELO DE EQUIPAMIENTO EDUCATIVO CULTURAL
e5	SUELO COMERCIAL
F	DELIMITACIÓN DE ZONA DE SERVIDUMBRE DE PASO (5 m.)

RESUMEN DE SUPERFICIES EN UNIDAD DE EJECUCION		
	Superficies	%
Vialidad peatonal (a1)	11.249,99	11,516 %
Vialidad rodada (a2)	10.367,03	10,609 %
Vialidad rodada Estructural (A2)	3.984,18	4,078 %
Parques y jardines urbanos	13.474,52	13,790 %
Parques y jardines Estructural (F)	6.061,20	6,204 %
(Continuación z.afección Vinalopó)		
1 Equip. Educativo Cultural (e4)	9.376,55	9,596 %
1 Equip. Público (e)	4.600,00	4,707 %
1 Comercial (e5)	7.561,67	7,738 %
Suelo privado-equipamiento (De)	2.300,00	2,353 %
Suelo privado-viviendas plurifamiliar en bloque (D2)	26.184,02	26,797 %
Aparcamientos (AV)	2.552,09	2,612 %
Totales	97.711,25	100,00 %

NOTA: NO SE MODIFICAN LOS ELEMENTOS DE LA RED PRIMARIA QUE CONTENÍA EL PLAN PARCIAL ORIGINAL.

ANTONIO MARI ARQUITECTOS ASOCIADOS S.L.P. **DRAGADOS**
 TLF y FAX 96.5986280 - e-mail: metropolis2003@telefonica.net

MODIFICACIÓN ORDENACIÓN PORMENORIZADA DEL SECTOR TORRETA CASA COLORÁ DEL P.P. TORRETA-MONASTIL

PROMOTOR. DRAGADOS S.A.

SITUACIÓN. PLAN PARCIAL TORRETA-MONASTIL/ SECTOR TORRETA-CASA COLORÁ	FECHA. JULIO-2009
PLANO	ESCALA. 1:1.000
● PLANO DE ZONIFICACION Y RED PRIMARIA	P.Nº
REVISIONES.	FECHA.
Arquitecto Colaborador: SUSANA PLAZA GÓMEZ	
El Promotor	El Arquitecto

0-1

El presente documento es copia de su original del que son autores los Arquitectos de ANTONIO MARI ARQUITECTOS ASOCIADOS S.L.P. su utilización total o parcial, así como cualquier reproducción o casión a terceros, requerirá la previa autorización expresa de sus autores quedando in todo caso prohibido cualquier modificación unilateral del mismo.